



C2 R2 MAX

Révision 02 – 13 Mars 2008

A11

BLOC MOTEUR

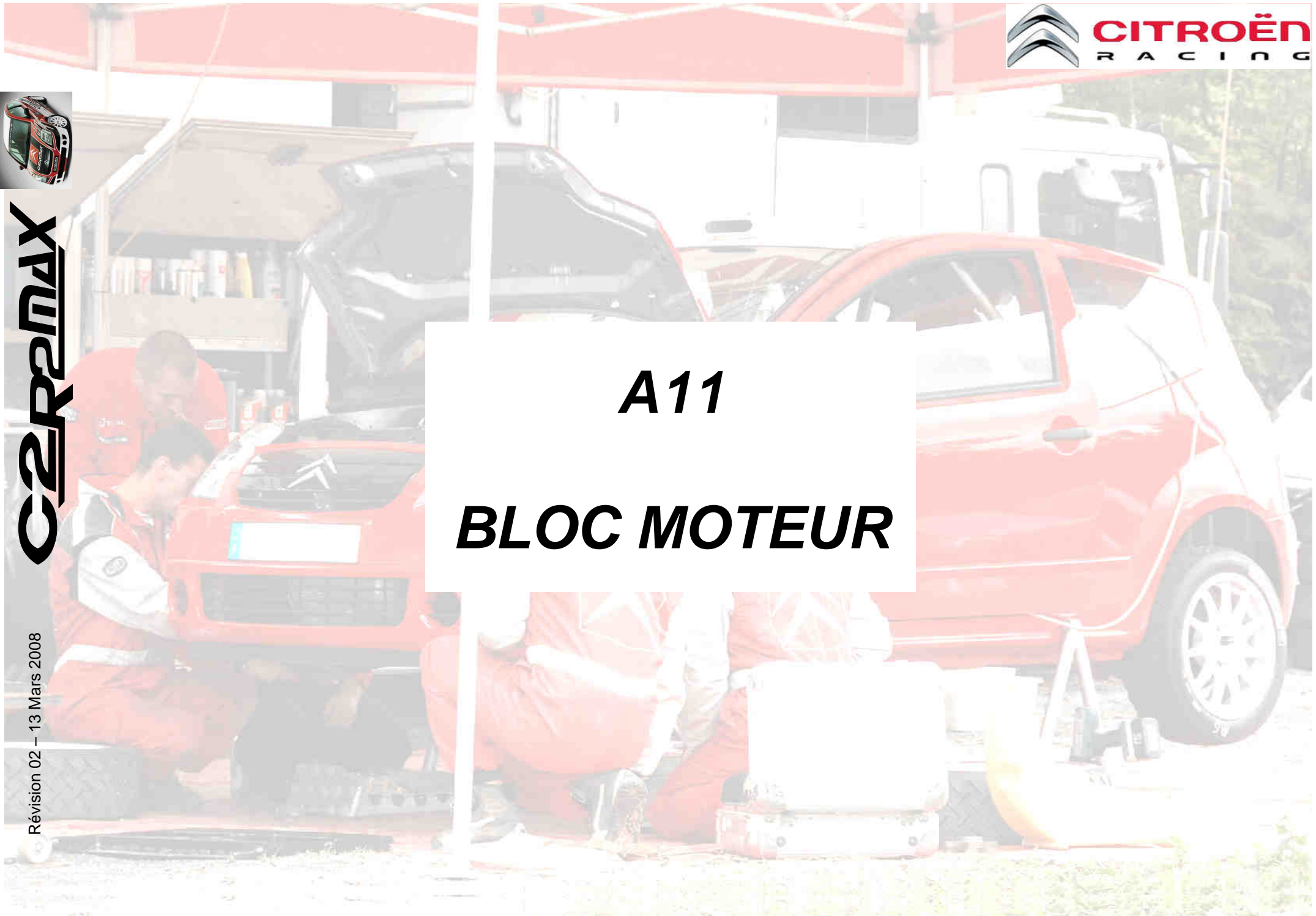



C2R2MAX

Révision 02 – 13 Mars 2008

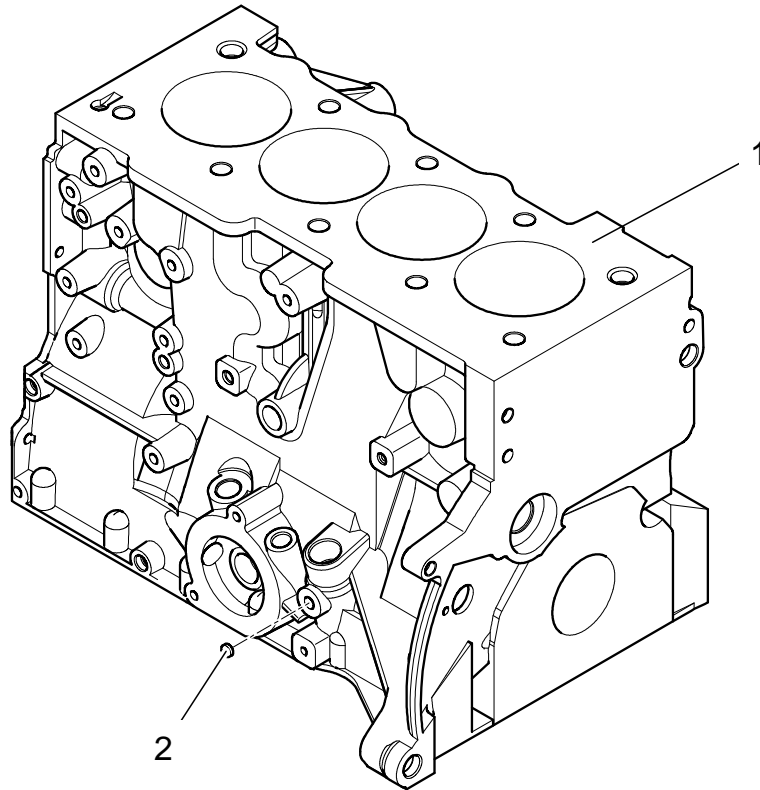

Les références des pièces série, notées en Italique dans le tableau ci-contre sont incluses dans les kits «TUR2-MO00.KTPR.01 » et « KIT REV MOT C2R2 », et ne peuvent être vendues séparément.

Rep	Référence	Qté	Désignation
1	0A1162550B	1	Bloc Moteur
2	0A1161362A	1	Bouchon diam 8
	<i>BCSP1171K2</i>	1	<i>Guide jauge</i>
	<i>BCSP117493</i>	1	<i>Jauge à huile</i>
	<i>BCSP117027</i>	1	<i>Joint torique de jauge</i>
	<i>BCSP016454</i>	1	<i>Joint descente huile D16</i>
	<i>BCSP051483</i>	1	<i>Obturateur capteur régime</i>
	<i>BCSP016713</i>	2	<i>Bouchon fileté rampe de graissage</i>
	<i>BCSP016454</i>	2	<i>Joint de bouchon fileté</i>
	<i>BCSP696843</i>	1	<i>Goupille culasse</i>

	<p>Vérifier l'état de la tablatore culasse du bloc (<i>rep.1</i>), s'assurer que la surface du plan de joint culasse n'est pas marquée, rayée ou oxydée.</p>	
	<p>Nettoyer les conduits et galeries d'huile (paliers de vilebrequin, montée d'huile culasse, etc...) avec un goupillon.</p> <p style="text-align: center;">Tout le circuit d'huile doit être parfaitement propre avant assemblage.</p>	
	<p>Assemblage du bouchon (montage serrant) (<i>rep.2</i>) sur le bloc.</p>	<p style="text-align: right;">648</p>

	<p>Nota : Nous attirons votre attention sur le fait que la préparation, l'assemblage et les réglages d'un moteur de compétition nécessitent des outillages et des compétences de spécialistes.</p> <p>Afin de garantir le degré de fiabilité et de performance, CITROËN Racing préconise ORECA Magny Cours, partenaire de nos applications depuis plusieurs années.</p>	
---	--	--

